

LICHTKANAL FAMILIE

GERADLINIG UND FLEXIBEL

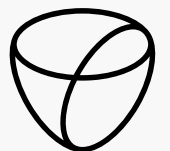

LTS

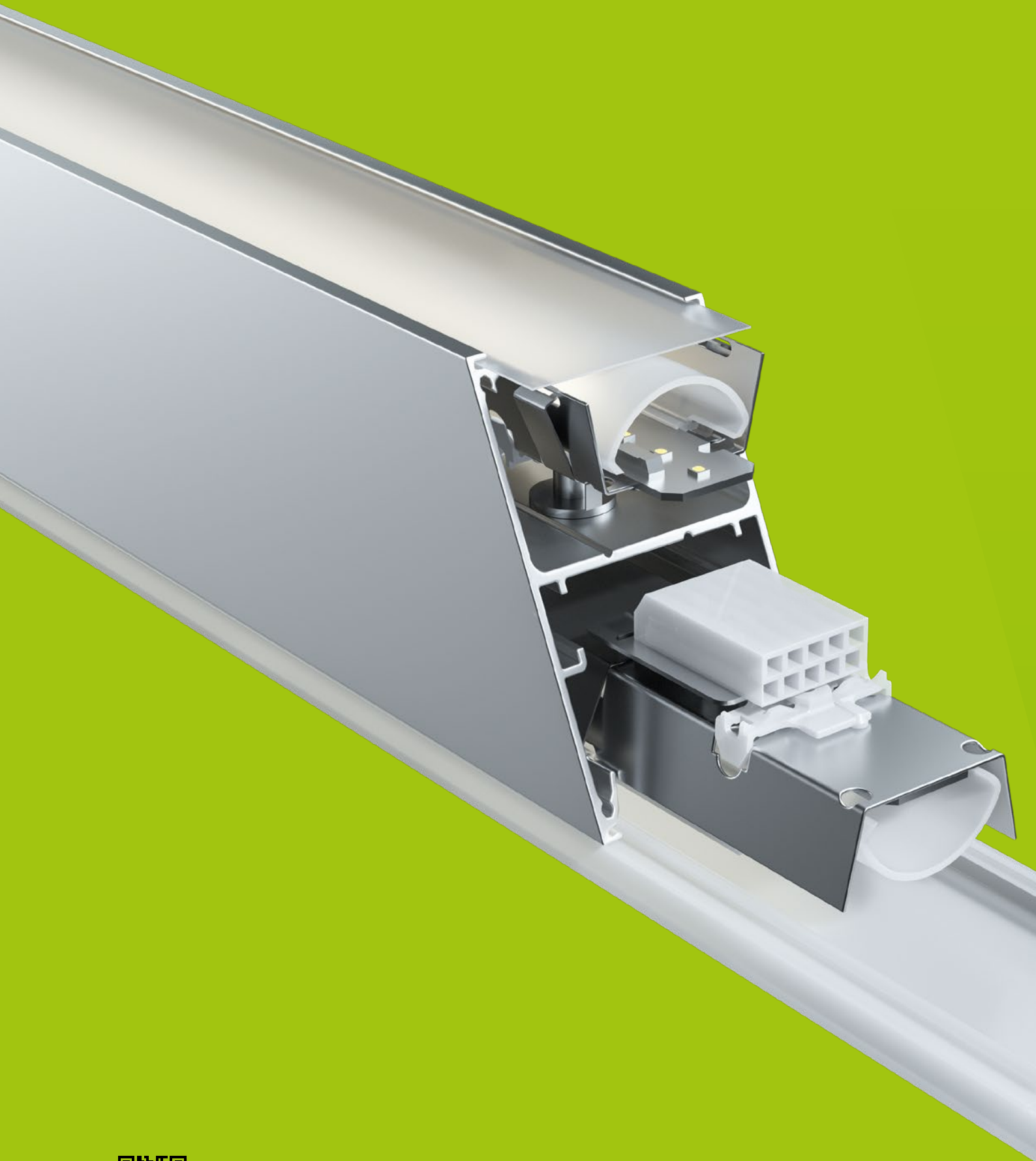

Eine umfassende Produktübersicht finden Sie unter:
www.lts-light.com/lichtsysteme

LICHT AUF GANZER LINIE

Mit ihrer stilvoll reduzierten Formensprache bringt die Lichtlinie die Formen der Architektur zur Wirkung. Je nach gewählter Anordnung fügt sie sich dezent in den Baukörper ein oder setzt diesen bewusst in Szene. Individualität ist der Wert, der in der Lichtkanal-Familie seinen höchsten Ausdruck findet. Durch eine individuelle Konfiguration des Lichtkanals werden bauliche Gegebenheiten berücksichtigt und Anforderungen an die Lichtsituation, Ausstattung und Steuerung passgenau erfüllt.

Lichtkanal im Vergleich Seite 4

Lichtkanal-Konfigurator Seite 6

Übersicht Seite 8

Im Detail

Lichtkanal 045 Seite 10

Lichtkanal 060 Seite 16

Lichtkanal 060 Direkt-Indirekt Seite 22

Lichtkanal 070 Seite 26

Zubehör Seite 32

Abdeckungen Seite 33

nanoOptix Seite 34

Sonderlösungen Seite 38



3 Breiten und 4 Grundtypen für 1.000 Möglichkeiten

Lichtkanal-Profil als Basis

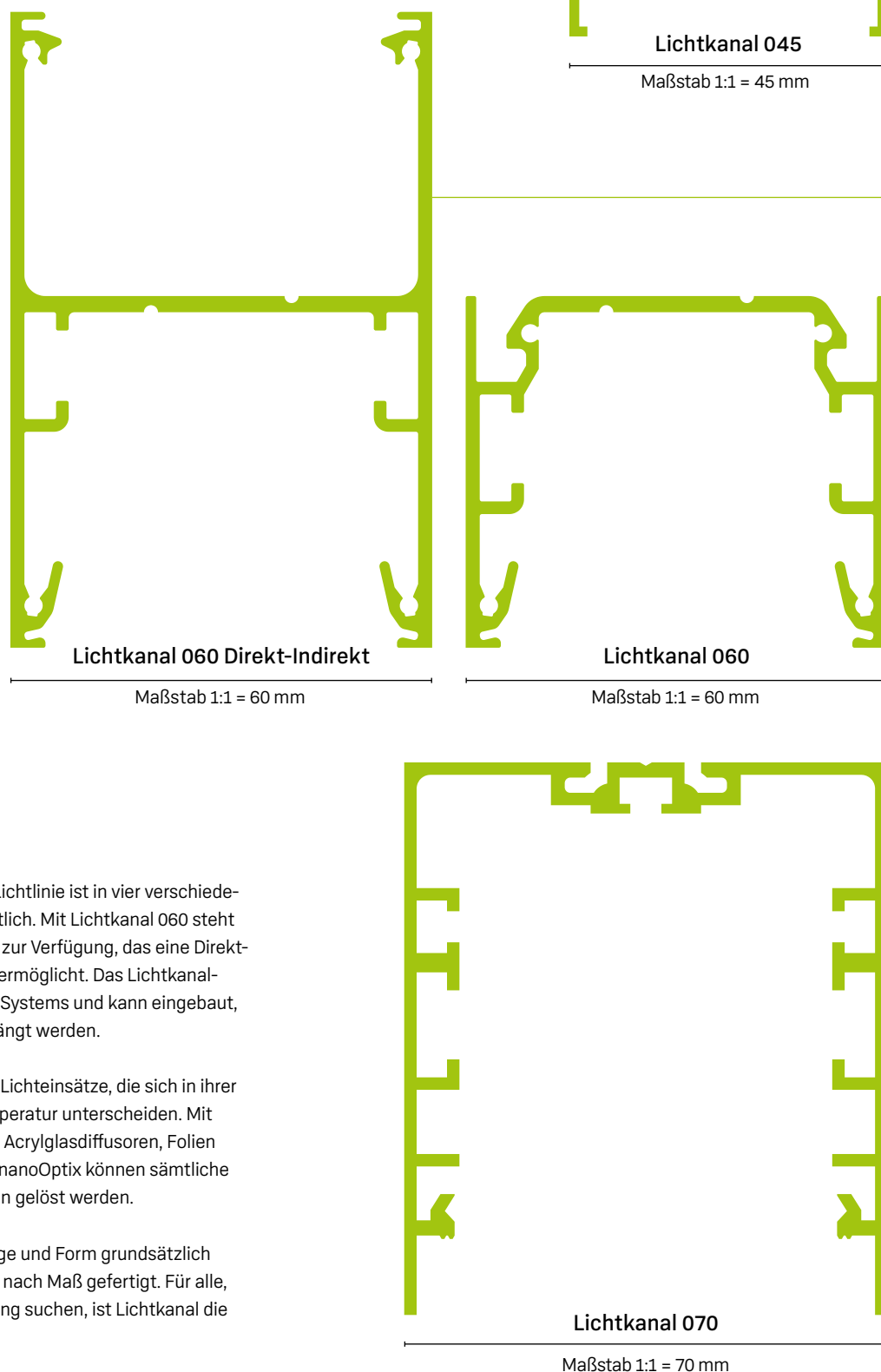

Die architektonische Lichtlinie ist in vier verschiedenen Grundtypen erhältlich. Mit Lichtkanal 060 steht außerdem ein System zur Verfügung, das eine Direkt-Indirekt-Beleuchtung ermöglicht. Das Lichtkanal-Profil ist die Basis des Systems und kann eingebaut, angebaut oder abgehängt werden.

Ergänzt wird es durch Lichteinsätze, die sich in ihrer Leistung und Farbtemperatur unterscheiden. Mit durchdacht designten Acrylglassdiffusoren, Folien oder der patentierten nanoOptix können sämtliche Beleuchtungsaufgaben gelöst werden.

Lichtkanal wird in Länge und Form grundsätzlich kundenindividuell und nach Maß gefertigt. Für alle, die eine perfekte Lösung suchen, ist Lichtkanal die passende Antwort.



Modularität einfach beherrschbar

Schritt für Schritt zur passenden Lösung

Der Konfigurator unterstützt dabei, den passenden Lichtkanal zu bestimmen. Wesentliche Anforderungen wie die Montageart, Farbtemperatur, Farbe oder Steuerung werden abgefragt und in einem Produktvorschlag zusammengefasst. Er erlaubt, orthogonale Sonderformen zu konstruieren. Jede Planung wird darüber hinaus mit den Datenblättern der eingesetzten Artikel versehen und um einen Kostenvorschlag ergänzt.

Den Konfigurator finden Sie online unter:
app.lts-light.com/lichtkanal

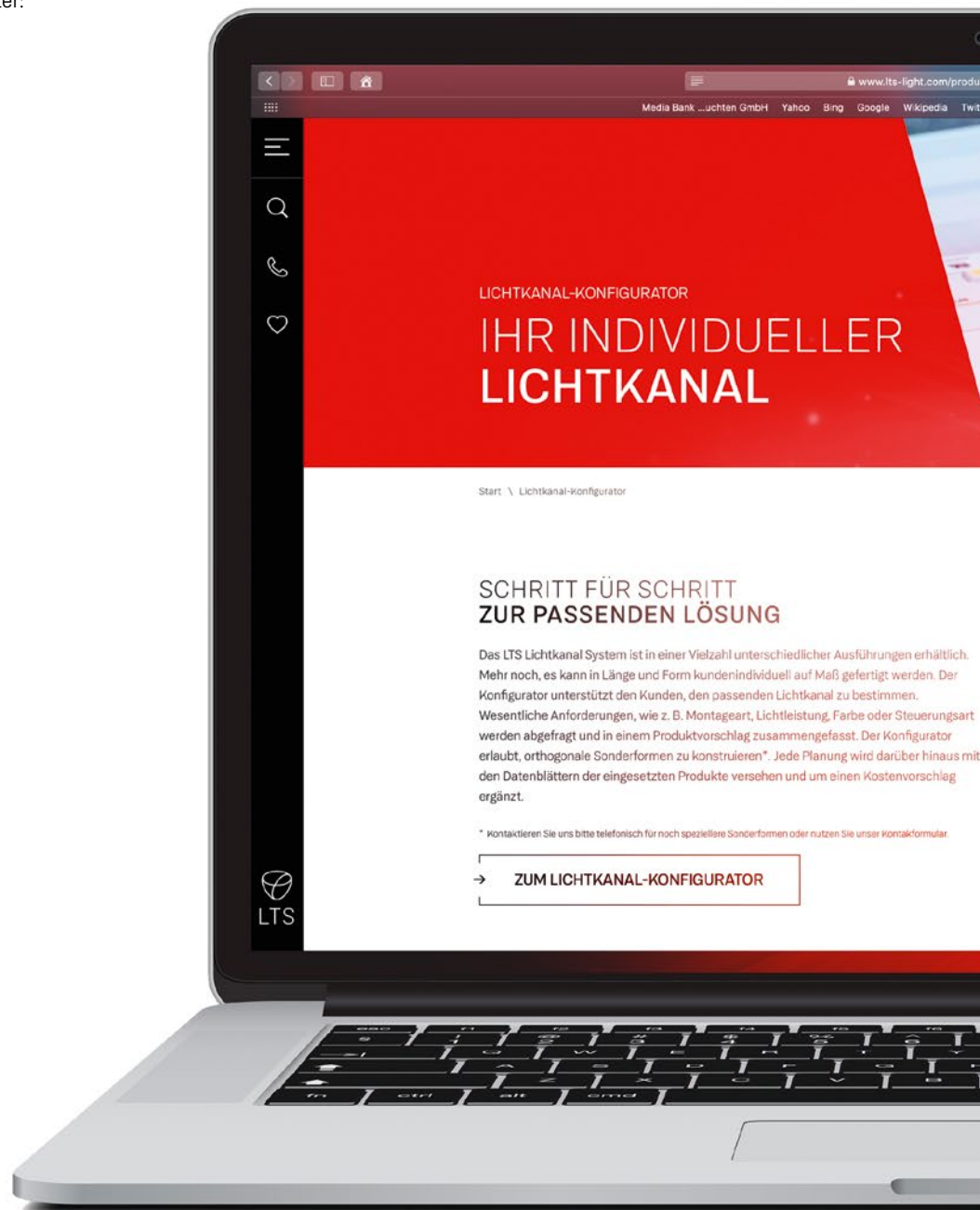

9 Schritte in der Konfiguration



- System 01
- Montageart 02
- Abstrahl-
charakteristik 03
- Farbe 04
- DALI 05
- Farbtemperatur 06
- Leistung &
Lichtstrom 07
- Form 08
- Außenlänge 09

Alles auf einen Blick

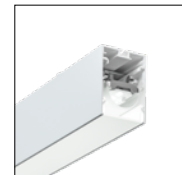

Typen und Optionen der Lichtkanal-Familie

Die Lichtkanal-Familie zeichnet sich durch ihre modulare Vielfalt aus. Für eine bessere Übersicht fasst die Matrix zusammen, welche Möglichkeiten im Standardprogramm der Lichtsysteme Lichtkanal 045, 060 und Lichtkanal 070 verfügbar sind.

Bitte kontaktieren Sie uns bei Sonderwünschen, die über die standardmäßige Produkttiefe und Optionsbreite hinausgehen. Wir prüfen Ihr Anliegen und fertigen Ihre Sonderlösung. Nähere Informationen finden Sie auf Seite 36.

Montagearten

Abdeckung
Acrylglas opal bündig
Acrylglas opal vorgesetzt
Acrylglas prismatisch bündig
Folie opal breitstrahlend
Folie nanoOptix
Choc

Farbe
schwarz
silber eloxiert
weiß
RAL

Farbtemperatur
2700 K
3000 K
4000 K
5000 K

Steuerung
DALI
Tunable White Light (TWL)
PiLED (TWPI)
Notlicht*

Außenmaße (B x H in mm)

Einbautiefe (in mm)

Gewicht/Meter (in kg)

Lichtkanal 045

Anbau	Pendel	Wand	Einbau Gipskarton	Einbau Beton	Einbau Gipskarton Trimless	Einbau Beton Trimless
-------	--------	------	-------------------	--------------	----------------------------	-----------------------

•	•	•	•	•	•	•
•	•	•	•	•	•	•
•	•	•	•	•	•	•
•	•	•	•	•	•	•

•	•	•	•	•	•	•
•	•	•	•	•	•	•
•	•	•	•	•	•	•
○	○	○	○	○	○	○

○	○	○	○	○	○	○
•	•	•	•	•	•	•
•	•	•	•	•	•	•
○	○	○	○	○	○	○

•	•	•	•	•	•	•
○	○	○	○	○	○	○

45 x 60	45 x 60	45 x 60	54 x 60	54 x 60	45 x 60	45 x 60
+ 15 bei Acrylglas opal vorgesetzt						

			90	82	98	82
--	--	--	----	----	----	----

2,0	2,0	2,2	2,1	4,3	3,8	4,2
-----	-----	-----	-----	-----	-----	-----

• = Standardoption
○ = Sonderoption

* über Einzelbatterie
** auch mit IP-Schutz erhältlich

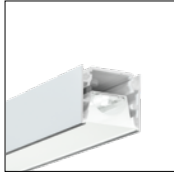

Lichtkanal 060

Anbau	Pendel	Wand	Einbau Gipskarton
-------	--------	------	----------------------

Lichtkanal 060 Direkt-Indirekt

Direkt- Indirekt Pendel	Direkt- Indirekt Wand
-------------------------------	-----------------------------

Lichtkanal 070

Anbau**	Pendel**	Wand**	Einbau Gipskarton**	Einbau Beton**	Einbau Gipskarton Trimless	Einbau Beton Trimless**
---------	----------	--------	------------------------	-------------------	----------------------------------	----------------------------

Direkt Indirekt Direkt Indirekt

•	•	•	•
•	•	•	•
•	•	•	•

•		•	
•	•	•	•
•	•	•	•

•	•	•	•	•	•	•
•	•	•	•	•	•	•
•	•	•	•	•	•	•

•	•	•	•
•	•	•	•
•	•	•	•
○	○	○	○

	•		•
	•		•
	•		•
	○		○

•	•	•	•	•	•	•
•	•	•	•	•	•	•
•	•	•	•	•	•	•
○	○	○	○	○	○	○

○	○	○	○
•	•	•	•
•	•	•	•
○	○	○	○

○	○	○	○
•	•	•	•
•	•	•	•
○	○	○	○

○	○	○	○	○	○	○
•	•	•	•	•	•	•
•	•	•	•	•	•	•
○	○	○	○	○	○	○

•	•	•	•

	•		•

•	•	•	•	•	•	•
○	○	○	○	○	○	○
○	○	○	○	○	○	○
○	○	○	○	○	○	○

60 x 50	60 x 50	60 x 50	69 x 55
+ 10 bei Acrylglas opal vorgesetzt			

60 x 90	60 x 90
+ 10 bei Acrylglas opal vorgesetzt	

70 x 80	70 x 80	70 x 80	80 x 80	80 x 80	70 x 80	70 x 80
+ 19 bei Acrylglas opal vorgesetzt						

			82
--	--	--	----

--	--

			100	112	125	112
--	--	--	-----	-----	-----	-----

2,1	2,1	2,4	2,4
-----	-----	-----	-----

3,2	3,5
-----	-----

3,5	3,5	3,7	4	6,7	5,3	6,2
-----	-----	-----	---	-----	-----	-----

Lichtkanal 045





Präzision bis ins kleinste Detail

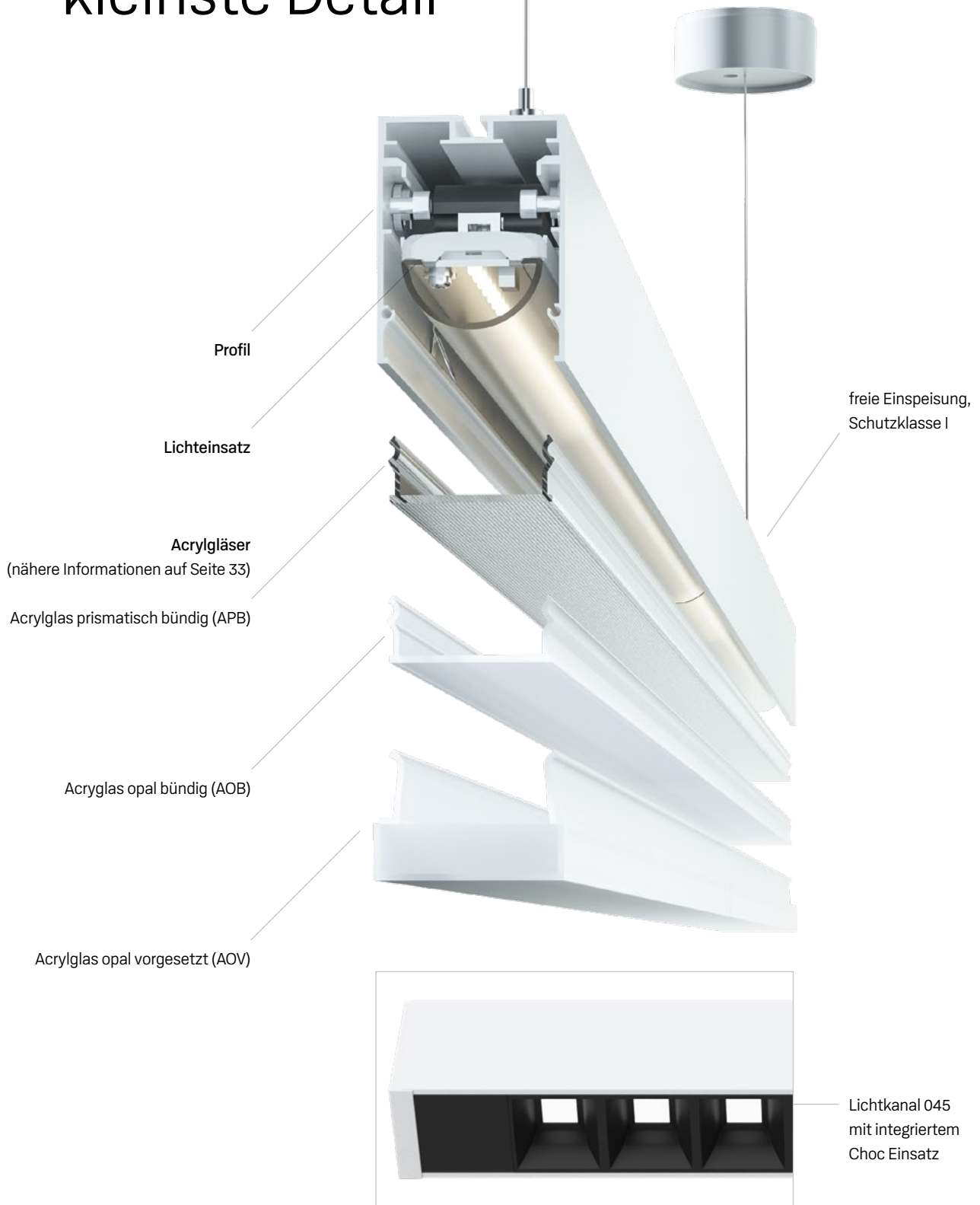

Standardoptionen

Optionsbreite innerhalb des Portfolios mit Standardlieferzeit

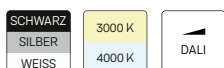

Sonderoptionen

Auf Kundenwunsch möglich



Anbau / Pendel / Wand

Geeignet für Decken-, Wand- oder Pendelmontage, Profil aus Aluminium, Gehrungsschnitte für Flächen, Wand-Decke innen, Ecke außen/innen möglich*

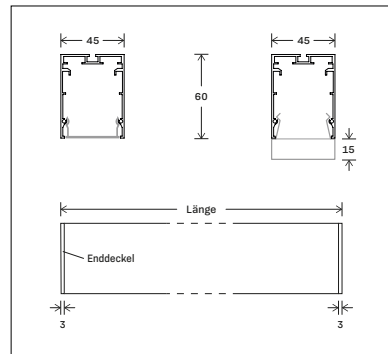

Einbau Gipskarton

Geeignet für Einbaumontage in Gipskarton, Profil aus Aluminium mit dezentem Rand (4,5 mm), Gehrungsschnitte für Flächen, Wand-Decke innen, Ecke außen/innen möglich*

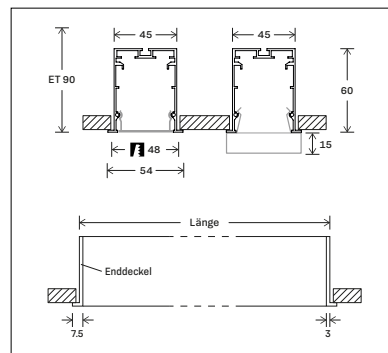
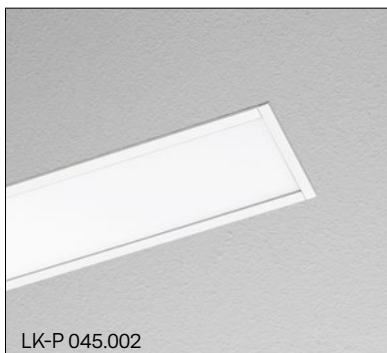

Einbau Beton

Geeignet für Einbau in Sichtbeton oder Beton mit Putz, Profil aus Aluminium mit dezentem Rand (4,5 mm)*

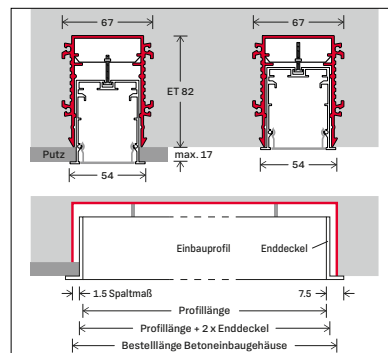
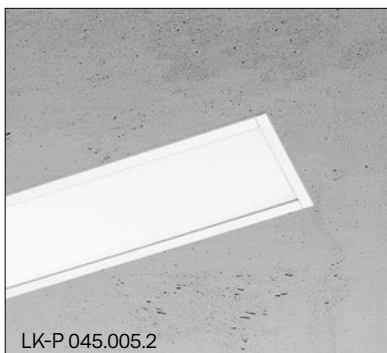

Einbau Gipskarton Trimless

Geeignet für deckenbündigen Einbau in Gipskarton mit Schattenfuge, Profil aus Aluminium für Befestigung in Trimless-Einbaurahmen, Gehrungsschnitte für Flächen, Wand-Decke innen, Ecke außen/innen möglich*

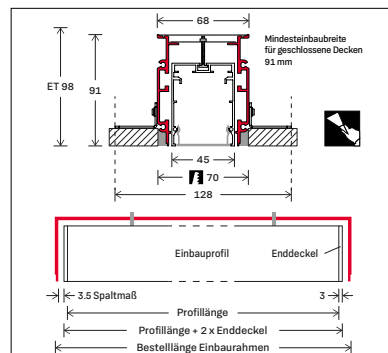
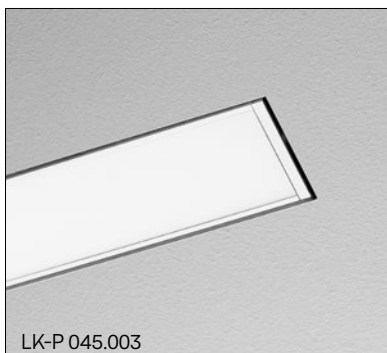

Einbau Beton Trimless

Geeignet für deckenbündigen Einbau in Sichtbeton mit Schattenfuge, Profil aus Aluminium für Befestigung in Betoneinbaugehäuse*

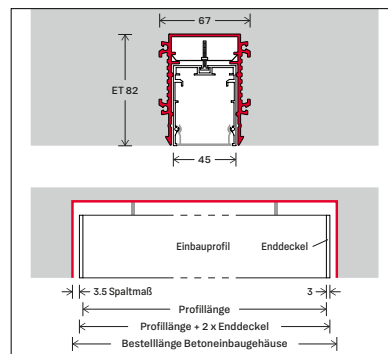
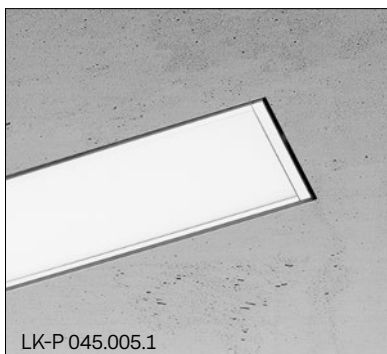

* Lichteinsätze und (erforderliches) Zubehör bitte separat bestellen. Nähere Informationen zum Zubehör finden Sie auf Seite 32.



Schnell und einfach konfigurieren:
app.lts-light.com/lichtkanal



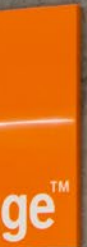

**Business
Services**

Lichtkanal 060





Quadratisch, praktisch und flexibel

freie Einspeisung,
Schutzklasse I

Profil

Lichteinsatz

Acrylglas opal vorgesetzt (AOV)
(nähere Informationen auf Seite 33)

Folien
(nähere Informationen auf Seite 33)

Folie opal breitstrahlend

Folie nanoOptix
(nähere Informationen auf Seite 33)

Standardoptionen

Optionsbreite innerhalb des Portfolios mit Standardlieferzeit

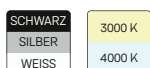

Sonderoptionen

Auf Kundenwunsch möglich



Anbau / Pendel / Wand

Für Decken-, Wand- oder Pendelmontage, geeignet für Folien und Acrylglas opal vorgesetzt, Profil aus Aluminium, Gehrungsschnitte für Flächen, Wand-Decke innen, Ecke außen/innen möglich*

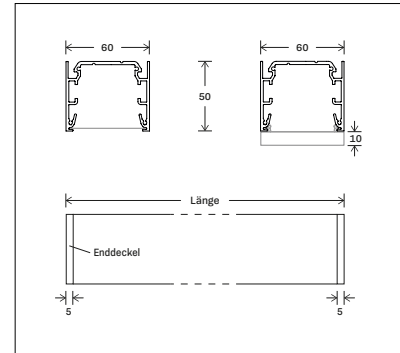
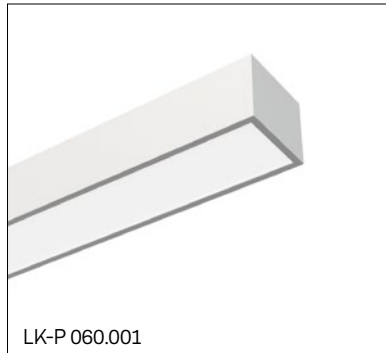

Einbau Gipskarton

Für Einbaumontage in Gipskarton, geeignet für Folien und Acrylglas opal vorgesetzt, Profil aus Aluminium mit Rand (9,5 mm), Gehrungsschnitte für Flächen, Wand-Decke innen, Ecke außen/innen möglich*

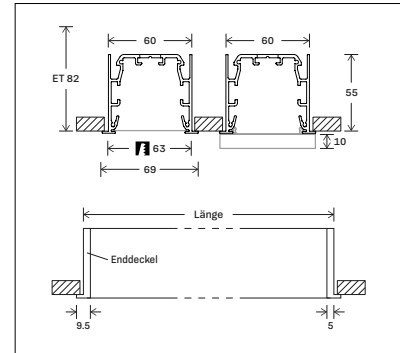
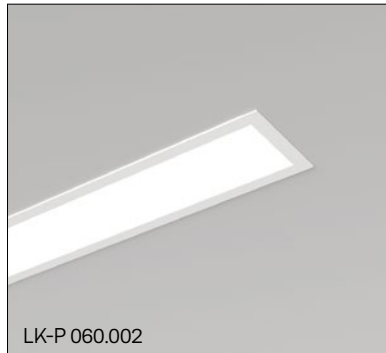

* Lichteinsätze und (erforderliches) Zubehör bitte separat bestellen. Nähere Informationen zum Zubehör finden Sie auf Seite 32.



Schnell und einfach konfigurieren:
app.lts-light.com/lichtkanal





Doppelt gut

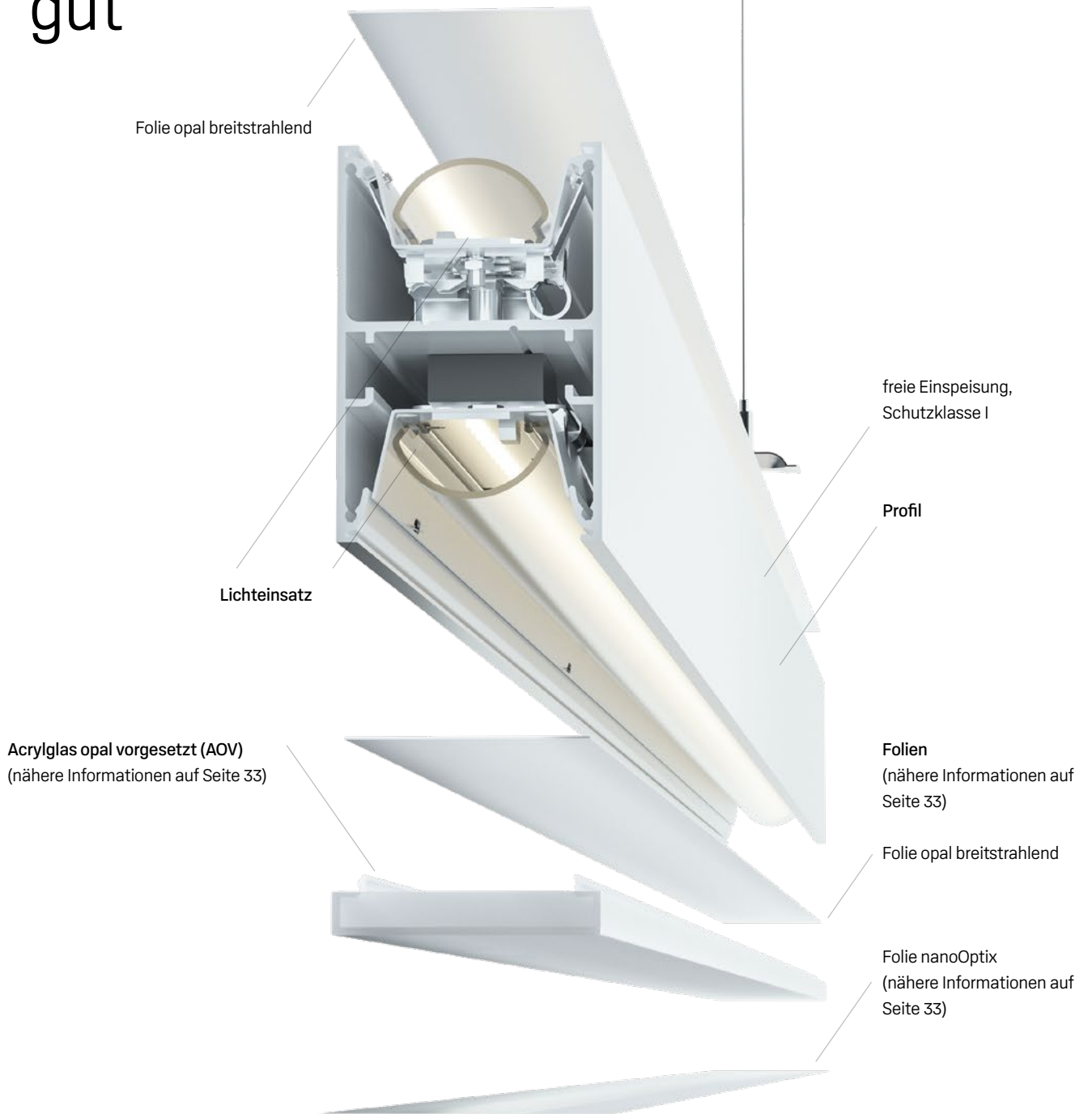

Standardoptionen

Optionsbreite innerhalb des Portfolios mit Standardlieferzeit

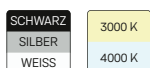

Sonderoptionen

Auf Kundenwunsch möglich



Pendel / Wand

Mit Direkt-Indirekt-Beleuchtung für Wand- oder Pendelmontage, geeignet für Folien und Acrylglas opal vorgesetzt, Profil aus Aluminium, Gehrungsschnitte für 90°-Ecken möglich*

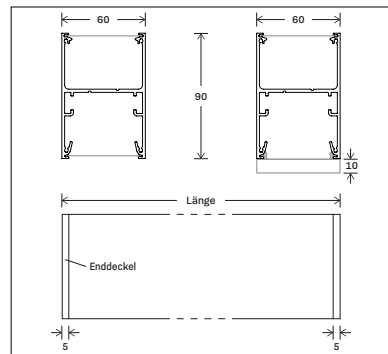
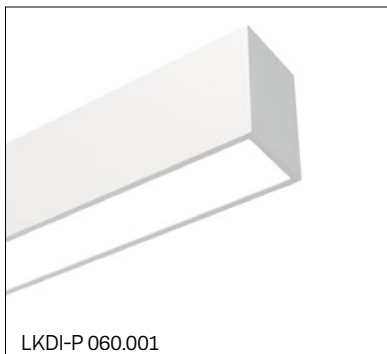

* Lichteinsätze und (erforderliches) Zubehör bitte separat bestellen. Nähere Informationen zum Zubehör finden Sie auf Seite 32.



Schnell und einfach konfigurieren:
app.lts-light.com/lichtkanal





Lichtkanal 070





Für große Lösungen

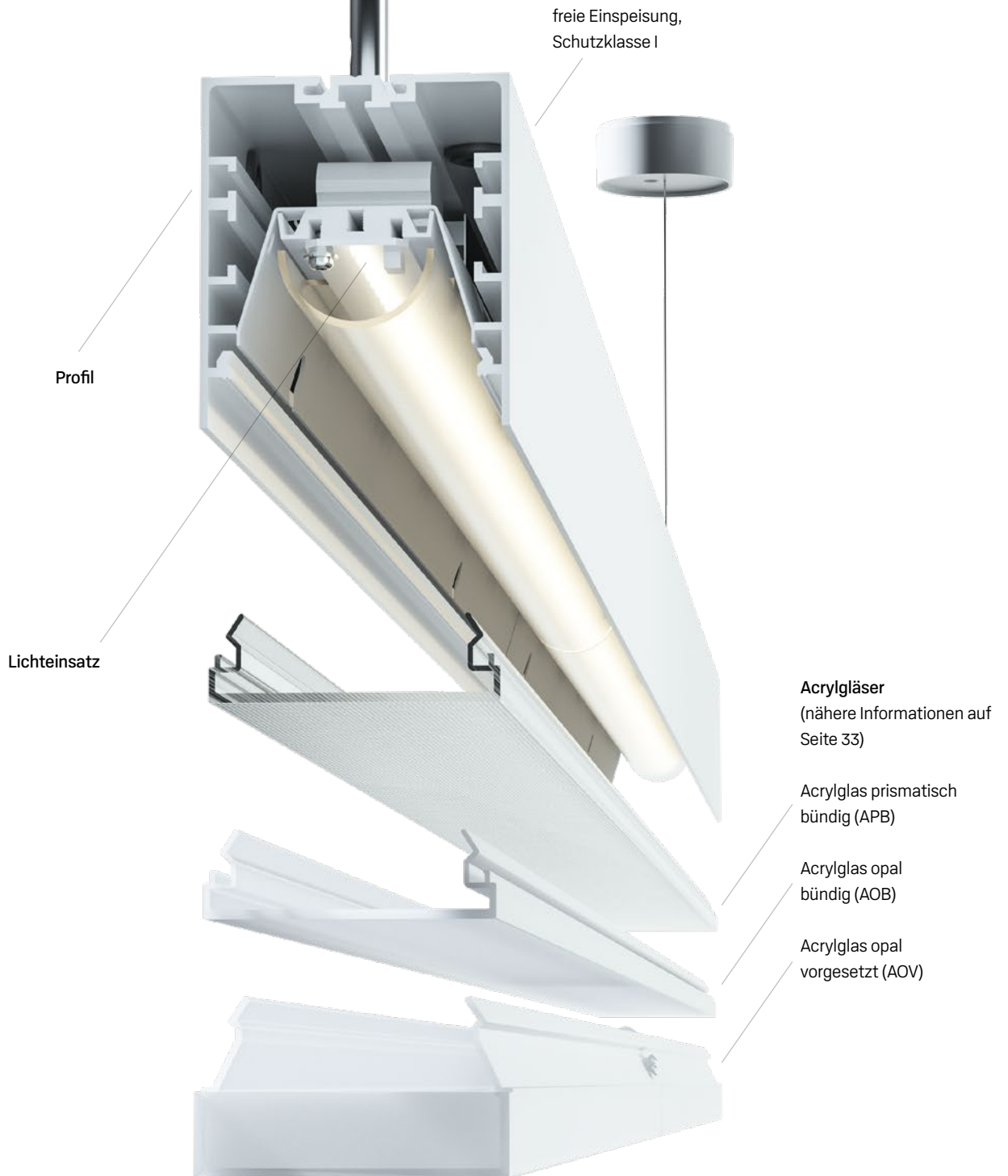

Standardoptionen

Optionsbreite innerhalb des Portfolios mit Standardlieferzeit

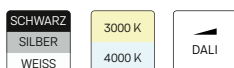

Sonderoptionen

Auf Kundenwunsch möglich



Anbau / Pendel / Wand**

Geeignet für Decken-, Wand- oder Pendelmontage, Profil aus Aluminium, Gehrungsschnitte für Flächen, Wand-Decke innen, Ecke außen/innen möglich*

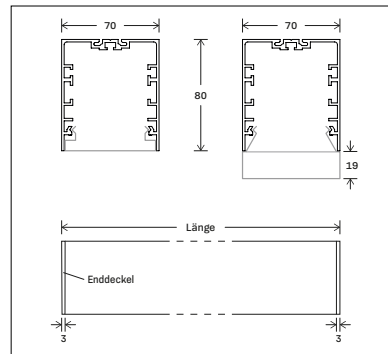

Einbau Gipskarton**

Geeignet für Einbaumontage in Gipskarton, Profil aus Aluminium mit dezentem Rand (5 mm), Gehrungsschnitte für Flächen, Wand-Decke innen, Ecke außen/innen möglich*

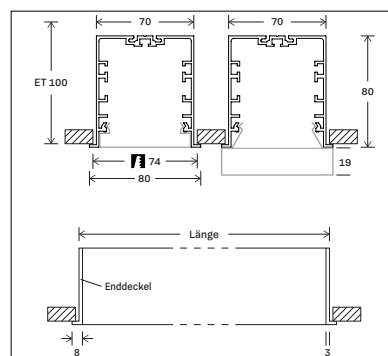
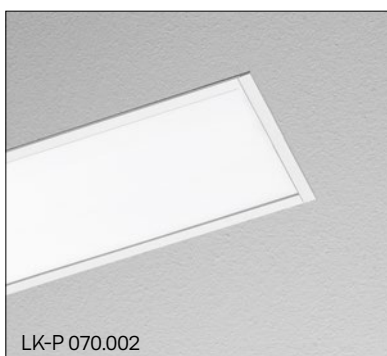

Einbau Beton**

Geeignet für Einbau in Sichtbeton oder Beton mit Putz, Profil aus Aluminium mit dezentem Rand (5 mm)*

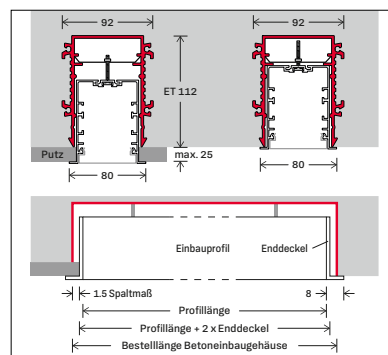

Einbau Gipskarton Trimless

Geeignet für deckenbündigen Einbau in Gipskarton mit Schattenfuge, Profil aus Aluminium für Befestigung in Trimless-Einbaurahmen, Gehrungsschnitte für Flächen, Wand-Decke innen, Ecke außen/innen möglich*

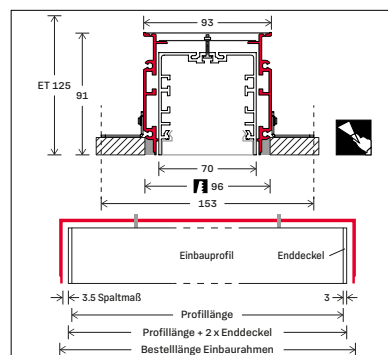
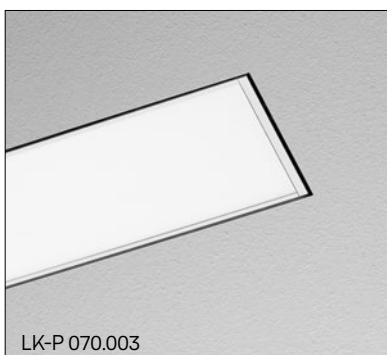

Einbau Beton Trimless**

Geeignet für deckenbündigen Einbau in Sichtbeton mit Schattenfuge, Profil aus Aluminium für Befestigung in Betoneinbaugehäuse*

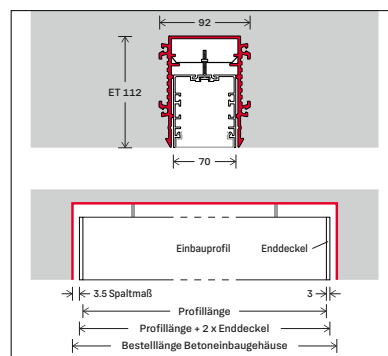
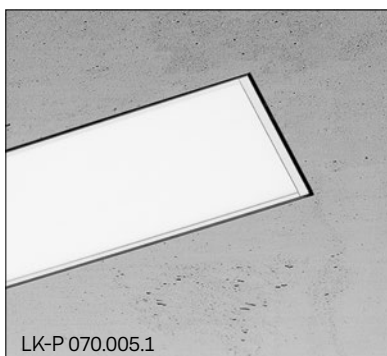

* Lichteinsätze und (erforderliches) Zubehör bitte separat bestellen. Nähere Informationen zum Zubehör finden Sie auf Seite 32.

** auch mit IP Schutz erhältlich



Schnell und einfach konfigurieren:
app.lts-light.com/lichtkanal



GUVRY SPEICHER

SAE Institute, Berlin, Deutschland · Lichtkanal 070 Einbau Beton (links),
Lichtkanal 070 Pendel (rechts) · Architekt: stark design · Fotograf: Daniel Horn Photography



Schwäbisch gründlich

Durchdacht von der Konstruktion bis zur Montage

Unsere Aufgabe betrachten wir erst dann als erfüllt, wenn das richtige Licht auch einfachste Installation gewährleistet: Perfekte Verbindung von Lichtkanälen – auch über Eck –, ein unproblematischer Einbau in Hohldecken und Halterungen für

Decken- und Wandmontage, die auch nachträglich aus dem Zubehörprogramm ausgewählt werden können. Mit uns haben Sie einen starken, handwerksnahen Partner an Ihrer Seite.

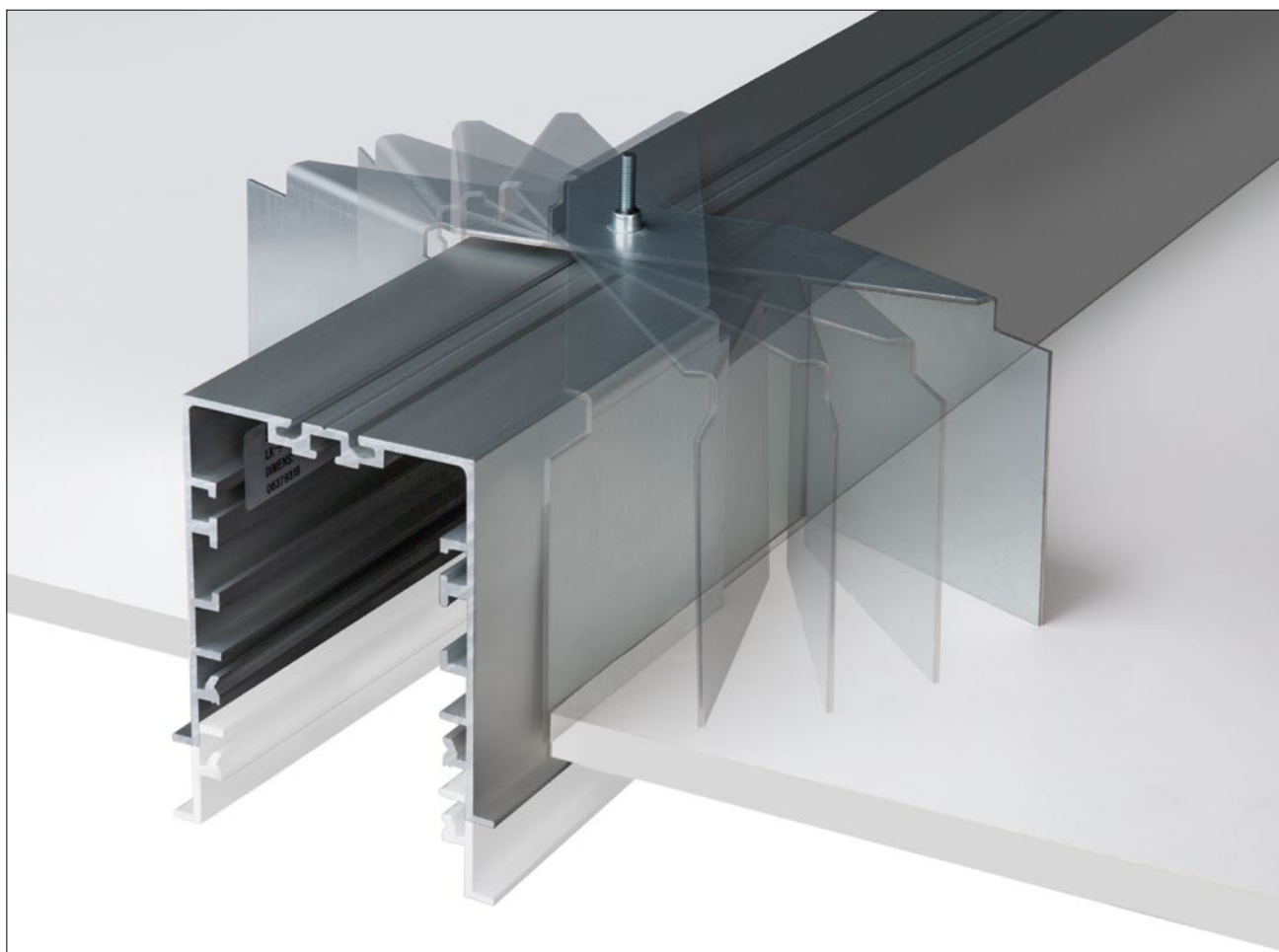

Einfache Montage

dank vorbereiteter Stellschraube an Einbauprofilen für Beton- und Gipskarton-Decken



Wandmontage

Der Wandverbinder, der als Zubehör erhältlich ist, lässt aus dem Anbauprofil eine Wandleuchte werden.



Pendelmontage

Das Anbauprofil wird mittels Drahtseilabhängung zum Pendelprofil. Erhältlich als Zubehör in 3 m oder 5 m und mit oder ohne Einspeisung.



Verbinder-Set

Das Verbinder-Set aus Zinkdruckguss ermöglicht nahtloses Zusammenfügen von Lichtkanalprofilen gleicher Bauart.

Optisch variabel

Gläser und Folien komplettieren die Lichtlinie

Abdeckungen vollenden die Optik des Lichtkanals. Sie sind das Ergebnis von individueller Entwicklung und langjähriger Erfahrung und unterscheiden sich in Bauform, Material und Oberfläche. Ob vorgesetzt, bündig oder ins Profil eingezogen – die Abdeckungen modifizieren die Lichtcharakteristik der Lichtlinie entscheidend.

Während die prismatischen Acrylgläser für ein gerichtetes, blendfreies Licht sorgen, liefert die opale Abdeckung eine homogene Beleuchtung. Die Mikrostrukturfolie nanoOptix ermöglicht große Längen ohne Stoßkanten und definierte Abstrahlwinkel.



Acrylglas prismatisch bündig (APB)
für gerichtetes Licht mit reduziertem Streulichtanteil und Entblendung



Acrylglas opal bündig (AOB)
für eine homogene Grundausleuchtung

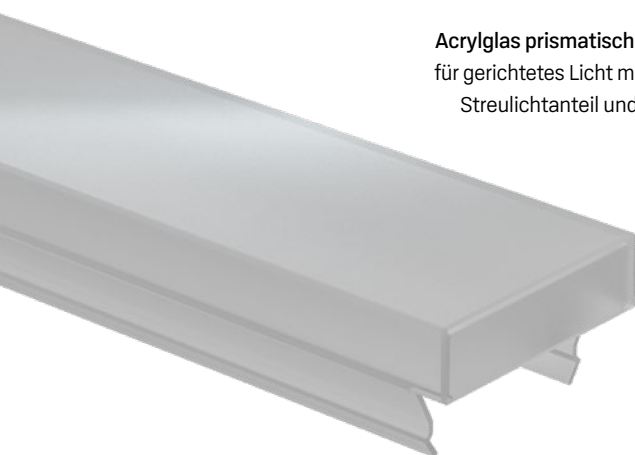

Acrylglas opal vorgesetzt (AOV)
für eine homogene Grundausleuchtung

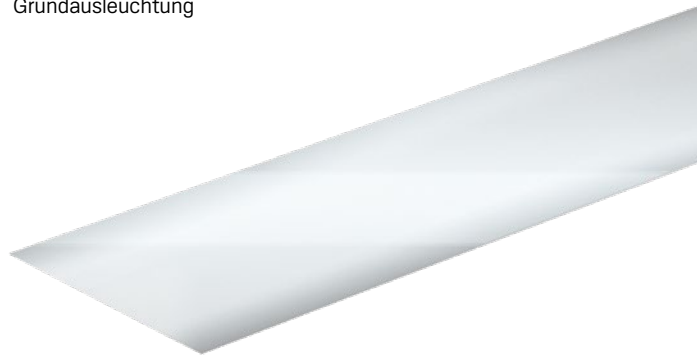

Folie nanoOptix
für gerichtetes Licht ohne Stoßkanten
(Varianten auf Seite 34)

Weitere Informationen finden Sie in unserem Konfigurator. Dieser unterstützt dabei, den passenden Lichtkanal zu bestimmen. Wesentliche Anforderungen wie die Montageart, Farbtemperatur, Farbe oder Steuerung werden abgefragt und in einem Produktvorschlag zusammengefasst. Er erlaubt, orthogonale Sonderformen zu konstruieren. Jede Planung wird darüber hinaus mit den Datenblättern der eingesetzten Artikel versehen und um einen Kostenvorschlag ergänzt.



Folie opal breitstrahlend
für eine effiziente, homogene Grundausleuchtung ohne Stoßkanten
(nähere Informationen auf Seite 34)



Den Konfigurator finden Sie online unter:
app.its-light.com/lichtkanal

Lineares, gerichtetes Licht

Die vielleicht dünnste Linse der Welt

Mit nanoOptix ist es gelungen die Funktion einer Linsenoptik auf eine hauchdünne Folie von nur 0,6 mm zu übertragen. Die Linsenfolie generiert je nach Beschaffenheit spezifische Abstrahlcharakteristiken – je nach gewünschter Lichtverteilung im Raum. nanoOptix beeindruckt durch einen geringen Ressourceneinsatz in

der Produktion und einer hohen Systemeffizienz, der damit ausgestatteten Leuchten. Da nanoOptix in einer Länge von bis zu 150 m hergestellt werden kann, bietet die entwickelte Technologie auch einen ästhetischen Vorteil: ein durchweg unterbrechungsfreies Lichtbild mit keinerlei Stoßkanten.



nanoOptix ermöglicht mehr planerische Freiheit durch lineares, gerichtetes Licht in allen Bereichen. Das weite Anwendungsspektrum innerhalb der Architekturbeleuchtung setzt mit nanoOptix keine Grenzen, ob Allgemeinbeleuchtung, Warenpräsentation oder einem blendfreien Arbeitsplatz. Die Funktion ist über einfaches Einziehen in das Lichtkanalprofil unkompliziert.



Ausführliche Informationen finden Sie unter www.lts-light.com/nanoOptix

Dünn, effizient und vielseitig

Für jede Anwendung das passende Licht

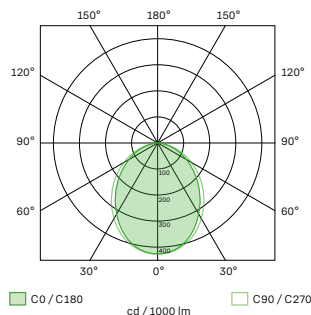

Opal Diffus

Breitstrahlendes, diffuses Licht für allgemeine Anwendungsbereiche. Ansprechende Lichtlinien für ein gleichmäßiges Licht im Raum schaffen die Grundlage für eine angenehme Innenraumbelichtung.

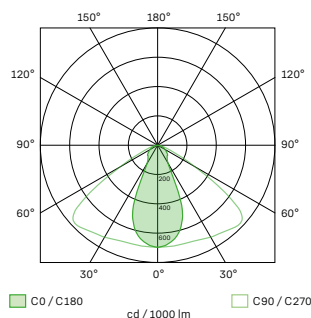
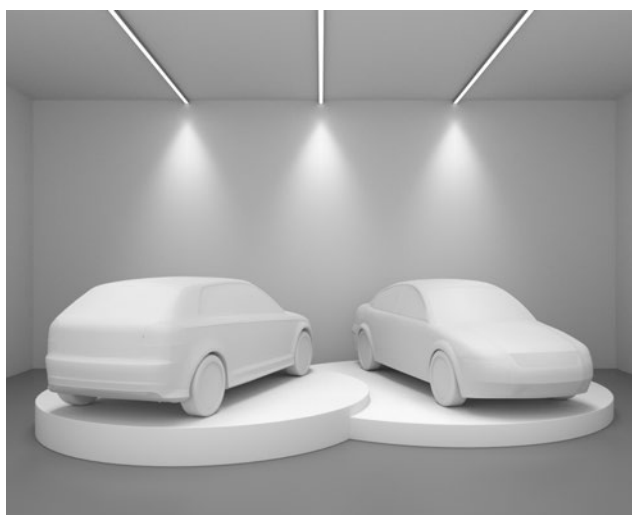

Tiefstrahlend

Mit der tiefstrahlenden Folie gelingt es viel Licht aus großen Raumhöhen nach unten auf die eigentliche Nutzfläche zu bringen, gerichtet und gleichzeitig effizient. In Empfangshallen, Autohäusern oder Verkaufsräumen mit Allgemeinbeleuchtung.

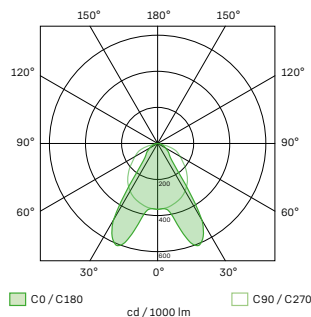
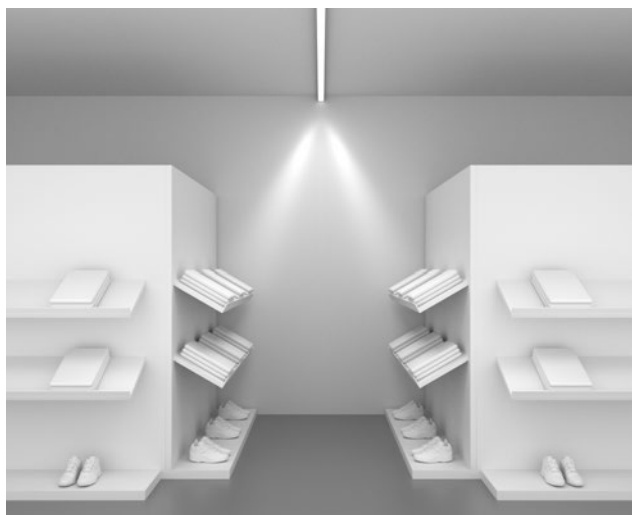

Doppelt asymmetrisch

Von großem Supermarkt bis zum individuellen Einzelhändler. Regalsysteme und Gänge werden entlang der ganzen Warenträgerhöhe perfekt ausgeleuchtet. Streulichtanteile im Raum werden reduziert, die Ware in Szene gesetzt.

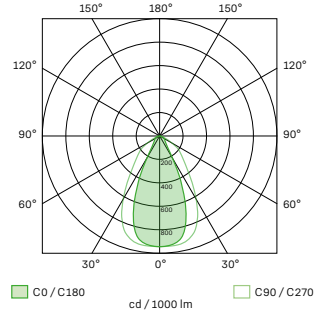

Tiefstrahlend BAB/GC

Für hohe Büroräume (RH > 3,0m) oder für Einzelarbeitsplätze. Die Kombination aus der nanoOptix Folie mit Lichteinsätzen U19 (UGR≤19) oder U16 (UGR≤16) schafft ein engstrahlendes, nahezu blendfreies, homogenes Arbeitslicht.

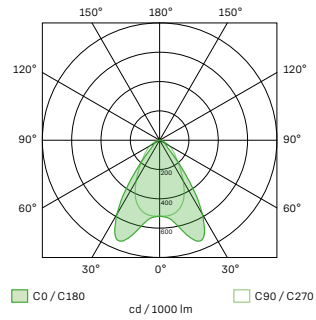

Breitstrahlend BAP/GC

Für Büroräume mit normaler Raumhöhe (RH ≤ 3,0m) oder für Doppelarbeitsplätze. Die Kombination aus der nanoOptix Folie mit Lichteinsätzen U19 (UGR≤19) oder U16 (UGR≤16) schafft ein breitstrahlendes, nahezu blendfreies, homogenes Arbeitslicht.

Der Wallwasher für höchste Präzision

Ein weiches und lineares Lichtbild

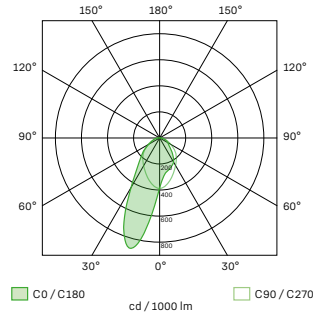

Wallwasher

Schafft eine durchgehend homogene Wandflutung bei div. Raumhöhen und besser wahrnehmbare Raumgrenzen. In Besprechungs- und Büroräumen unterstützt eine homogen ausgeleuchtete Rückwand die visuelle Kommunikation.

Ein weiches Lichtbild mit höchster Präzision. LTS schafft dank innovativer Forschung und Erfindergeist den nanoOptix Wallwasher für ein weiches, absolut homogenes, lineares Lichtbild. Damit komplementiert die LTS das nanoOptix Portfolio. Mit einer sehr guten Effizienz von $>120\text{lm/W}$ eignet sich die Folie zudem im Bereich der förderungsfähigen Bau- und Umrüstprojekte. Eine hohe Effizienz aus zwei Perspektiven, nicht nur im Sinne des Energieverbrauchs. Durch eine höhere Beleuchtungsqualität in Innenräumen, wie durch gleichmäßig erhellte vertikale Flächen, wird die Grundlage geschaffen das Wohlbefinden zu steigern, den visuellen Sinn zu schärfen und das Arbeiten angenehmer zu gestalten. Das breite Anwendungsgebiet bietet insbesondere in der Architekturbeleuchtung je nach Wandabstand und Raumhöhe unbegrenzte Möglichkeiten. Dank des unkomplizierten und modularen Aufbaus kann mithilfe des Standard-Lichtkanals und der passenden nanoOptix Folie jede Abstrahlcharakteristik erreicht werden, ganz nach Bedarf und Anforderung. Dies bietet eine flexible und nachhaltige Lösung für jegliche Beleuchtungssituation.

Raumhöhe: 250 cm
Wandabstand: ≤ 80 cm



Raumhöhe: 300 cm
Wandabstand: ca. 80 cm



Raumhöhe: 400 cm
Wandabstand: ca. 100 cm



Raumhöhe: 500 cm
Wandabstand: ca. 120 cm



Erfahren Sie mehr über den nanoOptix Wallwasher und seinen Anwendungsmöglichkeiten:
www.lts-light.com/nanooptix

Für 100% kreative Lösungen

Geht nicht, gibt's nicht!

Lichtkanal erlaubt es, außerhalb der Norm zu agieren und in Projekten die eigene Handschrift zu hinterlassen. Ob Dreiecke, Wand-Deckenverläufe oder zackige Vielecke – wir stellen uns der Herausforderung, Sonderformen zu realisieren, die über die orthogonale Anordnung von Lichtlinien hinausgehen oder wenn das umfangreiche System an Standard- und Sonderoptionen um Speziallösungen erweitert

werden soll. Unser Team steht mit der ganzen Erfahrung aus Produkt- und Projektentwicklung für kundenindividuelle Wünsche und Fragen zur Verfügung.

**Wir geben Ideen freien Raum sich zu entfalten.
Sprechen Sie uns an: +49 7542 9307-514**





KITE, London, Großbritannien · Lichtkanal 060 Direkt-Indirekt Pendel
Architekt: Fourmation



EAZ Zivildschutz-Ausbildungszentrum, Schwarzenburg, Schweiz · Lichtkanal 070 Einbau
Gipskarton Trimless · Architekt: Baeriswyl Architekten · Fotograf: Manuela Steffen Keiser



Marc Cain, Aachen, Deutschland · Lichtkanal 070 Pendel
Fotograf: Marc Cain



A Fagerhult Group Company

LTS Licht & Leuchten GmbH
Waldesch 24
88069 Tettngang
Germany

T +49 7542 9307-0
info@lts-light.com
lts-light.com